



РУКОВОДСТВО ПО ЭКСПЛУАТАЦИИ

**ГЕНЕРАТОРНАЯ УСТАНОВКА
ELITECH**

■ БЭС 950P

EAC

www.elitech-tools.ru

Благодарим Вас за выбор генераторной установки «ELITECH»! Мы рекомендуем Вам внимательно ознакомиться с данным руководством и тщательно соблюдать предписания по мерам безопасности, эксплуатации и техническому обслуживанию Вашей генераторной установки.

Содержащаяся в руководстве информация основана на технических характеристиках, имеющих на момент выпуска руководства. Технические характеристики могут быть изменены без предварительного уведомления, так как мы постоянно стремимся повышать качество нашей продукции.

СОДЕРЖАНИЕ

1. Технические характеристики	4
2. Меры безопасности.....	5
3. Перед началом работы.....	7
4. Запуск генератора.....	8
5. Выключение генератора.....	9
6. Подключение генератора.....	10
7. Техническое обслуживание.....	11
8. Таблица расхода.....	13
9. Неполадки и их устранение.....	13
10. Срок службы.....	14
11. Гарантия.....	14

1. Технические характеристики

Параметры/модель	БЭС 950P
Максимальная мощность	0,95 кВт
Номинальная мощность	0,65 кВт
Напряжение	220 В
Частота	50 Гц
Запуск	ручной
Емкость бензобака	4 л
Тип двигателя	1-цилиндровый, 2-тактный
Охлаждение	воздушное
Защита	автоматическая защита от электрических перегрузок
Бензин	АИ-92
Масло	масло для 2-тактных двигателей

2. Меры безопасности

1) Выхлопные газы отравляют. Никогда не используйте генератор в закрытом помещении.

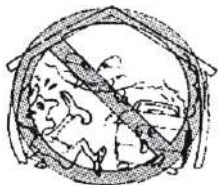

2) Заземляйте генератор



3) Бензин – легко воспламеняющаяся жидкость. Выключайте генератор во время заправки.



4) Не подключайте генератор к городской электросети. Не подключайте параллельно два генератора.

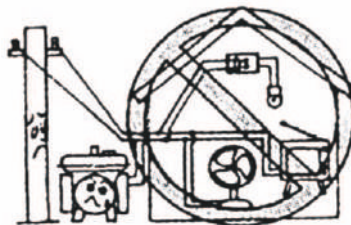

5) Не курите во время заправки. Не проливайте бензин. Вытирайте подтеки сразу после заправки.

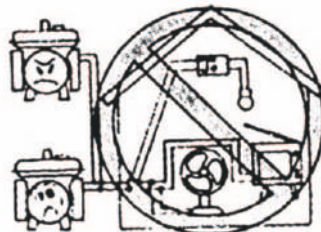

1) Не включайте генератор в дождь или во время повышенной влажности.



4) Всегда смешивайте бензин с машинным маслом.

2) Не оставляйте воспламеняющиеся жидкости возле генератора, минимальное расстояние между ними должно составлять 1 метр



5) Не наполняйте бензобак выше краев фильтра.

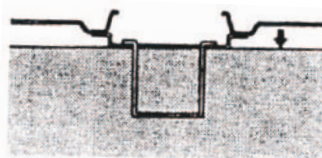

3) Не трогайте генератор мокрыми руками. Берегите одежду, работая с генератором.



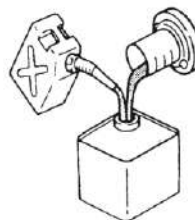

6). Смесь бензина и машинного масла делается в пропорции 50 к 1.



3. Перед началом работы

Промокните фильтрующий элемент воздушного фильтра в машинном масле и отожмите, затем установите на место.
Для измерения масла используйте колпачок бензобака.

Таблица пропорций масла и бензина

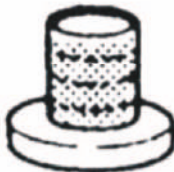
50 частей бензина: 1 часть масла	
1 (л) : 0,02 (л)	
2 (л) : 0,04 (л)	
3 (л) : 0,06 (л)	
4 (л) : 0,08 (л)	

Перед включением встряхните генератор, чтобы смесь перемешалась.

4. Запуск генератора

1). Перед запуском генератора отключите все электроприборы, подключенные к нему.

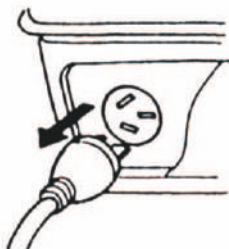

4). Переключите выключатель в положение ON

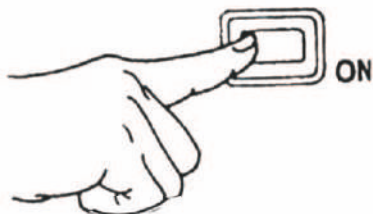

2). Поверните кран бензопровода в положение ON

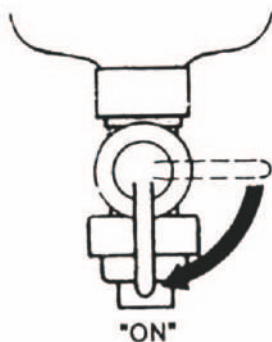

5). Потяните за ручку стартера сначала легко, а почувствовав сопротивление дерните с силой.

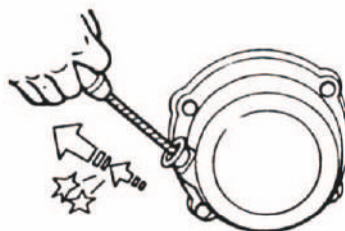

3). Поверните заслонку дросселя в положение 1

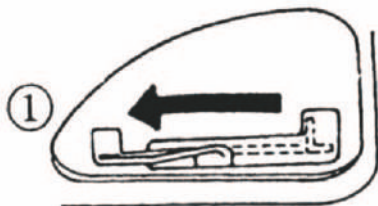

6). Верните заслонку дросселя в исходное положение.

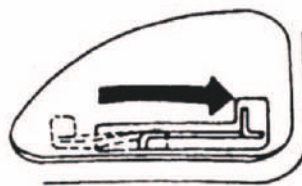

5. Выключение генератора

1) Выключите все электроприборы и отключите вилку от генератора

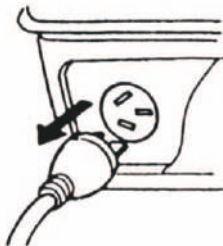

2) Переключите выключатель в положение OFF



3) Поверните кран бензопровода в положение OFF

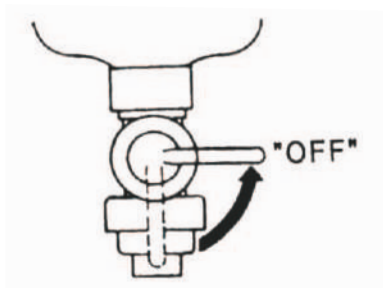

6. Подключение

- 1) Сделайте 2-3 витка провода вокруг ручки генератора для безопасности соединения вилки с гнездом генератора. Подключите вилку
- 2) Запустите генератор
- 3) Подключите электроприбор в выход генератора.

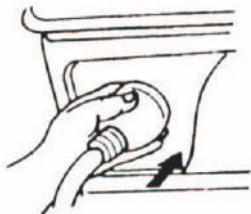

Генератор оснащен предохранителем цепи электрического тока, если сработает защита, проверьте, в чем может быть проблема, отключите электроприборы и нажмите на кнопку, чтобы возобновить защиту.

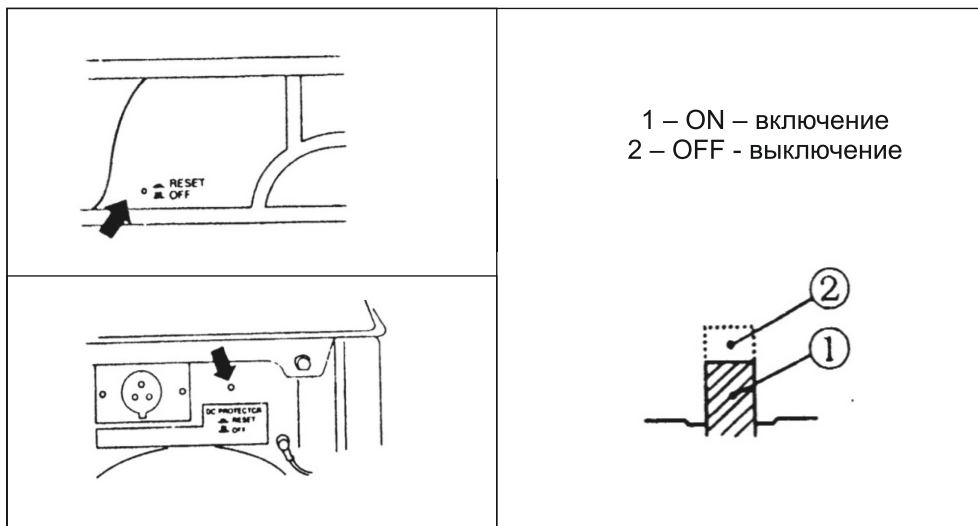

7. Техническое обслуживание.

Деталь	Примечание	Каждый месяц или 50 часов	Каждые 150 часов или 3 месяца
Свеча	Чистка	○	
Воздушный фильтр	Чистка Настройка Замена		○
Топливный фильтр	Чистка Замена по необходимости		○
Очистка нагара	Чистка Замена по необходимости		○

Свеча зажигания

<p>1) Выкрутите свечу</p> 	<p>2) Очистите ее от нагара</p> 
<p>3) Проверьте цвет нагара. Если неполадок нет, он должен быть рыжевато-коричневым.</p> 	<p>4) Проверьте расстояние между контактами свечи, оно должно быть 0,7-0,8 мм</p> 

Воздушный фильтр

- 1) Воздушный фильтр
 - 2) Промывка в керосине
 - 3) Машинное масло (SEA#20)
 - 4) Отожмите фильтр
- Никогда не запускайте генератор без фильтра.

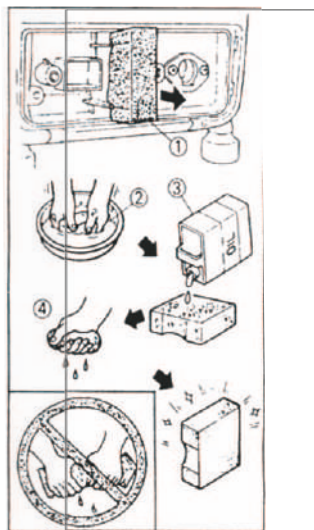



Топливный фильтр

- 1) Остановите генератор.
- 2) Поверните кран бензопровода в положение OFF.
- 3) Промойте в керосине.

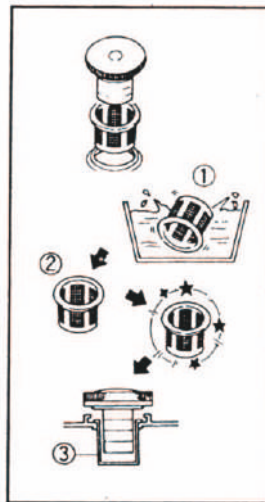
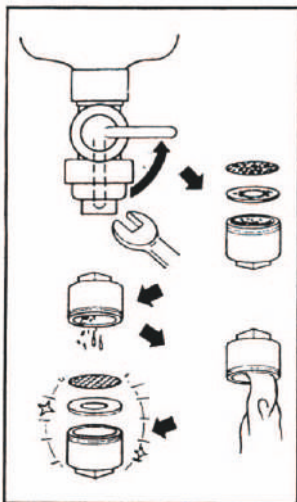

- 1) Промойте в керосине
- 2) Вытрите
- 3) Соберите в обратном порядке.



8. Таблица расхода

Приборы		650	950	Коэффициент мощности
	50 Гц	~450 Вт	~650Вт	1
	60 Гц	~550Вт	~800Вт	
	50 Гц	~330Вт	~480Вт	0.7 ~ 0.8
	60 Гц	~410Вт	~600Вт	
	50 Гц	~390Вт	~570Вт	0.7 ~ 0.95
	60 Гц	~480Вт	~700Вт	

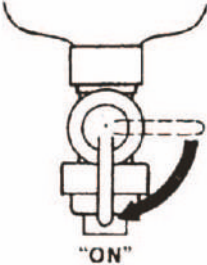
9. Неполадки и их устранение

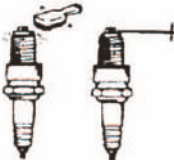
<p>Двигатель не запускается</p> <ol style="list-style-type: none"> 1) Проверьте наличие топлива 2) Проверьте, что кран находится в положении ON 3) Проверьте свечу и искру. 4) Проверьте воздушный фильтр и бензопровод. <p>Если неполадки не удалось исправить обратитесь в сервисный центр.</p>	 <p style="text-align: center;">"ON"</p>  <p style="text-align: right;">ON</p> 
---	---

10. Срок службы

Генератор предназначен для бытового использования. Срок службы 5 лет

11. Гарантия

Гарантийный срок на товар и условия гарантии указаны в гарантийном талоне.

Сделано в Китае.

Изготовитель: UNITED POWER EQUIPMENT CO., LTD

Юнайтед Пауэр Эквипмент Ко., Лтд

Адрес: GAOQI INDUSTRY ZONE, NANYU TOWN, MINHOU COUNTY, FUZHOU CITY, КИТАЙ

Гаоци Индастри Зоун, Наньюй Таун, Миньхоу, Фучжоу, Китай

Уполномоченное лицо:

ООО «Каэльта»

Россия, 129128,

г. Москва, проезд Будаевский,

д. 3, пом.1, комн.4

Тел.: 8(495) 786-03-13

E-mail: ooo.kaelta@yandex.ru

Декларация соответствия согласно требованиям технических регламентов

Таможенного союза №: ТС RU Д-СН АГ03 В51013

Срок действия: с 17.09.2014 по 16.09.2015

Дата производства:

8 800 100 51 57
Номер круглосуточной бесплатной горячей линии по РФ.
Вся дополнительная информация о товаре и сервисных
центрах на сайте
www.elitech-tools.ru